



NL NEDERLANDS

FR FRANCAIS



**DGA**

**Digicode® codeklavier met ingebouwde elektronica**  
***Digicode® avec électronique intégrée***

*The installer's choice*  
**cdvigroup.com**

**DGA**

Digicode® avec électronique intégrée

## PROGRAMMATION DES TEMPORISATIONS

- 1] Tapez 2 fois le code maître ( pour la première utilisation, le code maître usine est 12345 ) :
  - la led rouge s'allume pour confirmer l'entrée en programmation.
- 2] Tapez A0 pour la temporisation du clavier :
  - la led verte s'allume 1seconde,
  - tapez la durée de commande en secondes – 10 pour 10 secondes à 99 pour 99 secondes ou tapez 00 pour obtenir un éclairage permanent,
  - la led verte s'allume 1s pour confirmer la programmation.
- 3] Tapez A1 pour la temporisation du relais 1 :
  - la led verte s'allume 1seconde,
  - tapez la durée de commande en secondes – 01 pour 1 seconde jusqu'à 99 pour 99 secondes,
  - la durée 00 correspond au fonctionnement bistable du relais 1,
  - la led verte s'allume 1s pour confirmer la programmation.
- 4] Tapez A2 pour la temporisation du relais 2 :
  - la led verte s'allume 1seconde,
  - tapez la durée de commande en secondes – 01 pour 1 seconde jusqu'à 99 pour 99 secondes,
  - la durée 00 correspond au fonctionnement bistable du relais 2,
  - la led verte s'allume 1s pour confirmer la programmation.
- 5] Pour sortir de la programmation, tapez B :
  - la led rouge s'éteint pour confirmer le retour au mode normal de fonctionnement.

**4 clignotements de la led rouge indique une erreur de saisie.**

## REMISE À ZÉRO DU CODE MAÎTRE

En fonctionnement normal, reliez les fils blanc et jaune :

- la led verte s'allume,
- un bip est émis,
- attendre que la led verte s'éteigne,
- séparez les fils,
- le code maître est de nouveau 123456 en 6 termes, 12345 en 5 termes ou 1234 en 4 termes.

## CHANGEMENT DU CODE D'ENTRÉE PAR L'UTILISATEUR

L'autorisation de changement de code par l'utilisateur est déterminée par la connexion des fils bleu et jaune ( pas de connexion pour interdire le changement de code ). Si les fils bleu et jaune sont reliés, le changement de code est autorisé.

- 1] Composez le code utilisé actuellement :
  - le relais d'ouverture est commandé,
  - la led verte s'allume.
- 2] Tapez immédiatement les 2 termes du code de modification ( A et B ou 1 et 3 à la première utilisation ) :
  - La led rouge s'allume pour autoriser le changement.
- 3] Composez le nouveau code d'ouverture :
  - la led verte s'allume 1 seconde, confirmant la validation du nouveau code et le retour à un fonctionnement normal,
  - la led rouge s'éteint,

**DGA****Digicode® avec électronique intégrée**

4] Vérifiez la mémorisation du nouveau code en le composant.

**PROGRAMMATION DES TERMES DE MODIFICATIONS**

- 1] Tapez 2 fois le code maître ( pour la première utilisation, le code maître usine est 12345 ) :
  - la led rouge s'allume pour confirmer l'entrée en programmation.
- 2] Tapez A7 pour la saisie des termes de modifications des codes utilisateurs :
  - la led verte s'allume 1 seconde,
  - tapez les deux termes de modifications,
  - la led verte s'allume 1 seconde pour confirmer la programmation.
- 3] Tapez A8 pour la saisie des termes de modifications des codes utilisateurs :
  - la led verte s'allume 1 seconde,
  - tapez les deux termes de modifications,
  - la led verte s'allume 1 seconde pour confirmer la programmation.
- 4] Tapez B pour sortir de la programmation :
  - la led rouge s'éteint pour confirmer le retour au mode normal de fonctionnement.

**PROGRAMMATION DU SIGNAL SONORE**

Le signal sonore est toujours audible en programmation. Il en est de même lors de la commande d'ouverture, suite à la reconnaissance d'un code. Par défaut, lors de la composition du code d'ouverture, aucun bip touche n'est audible. Il est possible d'autoriser les bips touches en faisant comme suit :

- 1] Tapez 2 fois le code maître ( pour la première utilisation, le code maître usine est 12345 ) :
  - deux bips sont émis pour confirmer l'entrée en programmation.
- 2] Tapez AA :
  - un bip est émis,
  - tapez 0 pour supprimer les bips touches pendant la composition du code d'ouverture,
  - tapez 1 pour autoriser les bips touches pendant la composition du code d'ouverture,
  - un bip est émis pour confirmer la programmation.
- 3] Tapez B pour sortir de la programmation :
  - deux bips sont émis pour confirmer le retour au mode normal de fonctionnement.

**DGA**  
Digicode® avec électronique intégrée

### 3] SCHÉMA DE RACCORDEMENTS

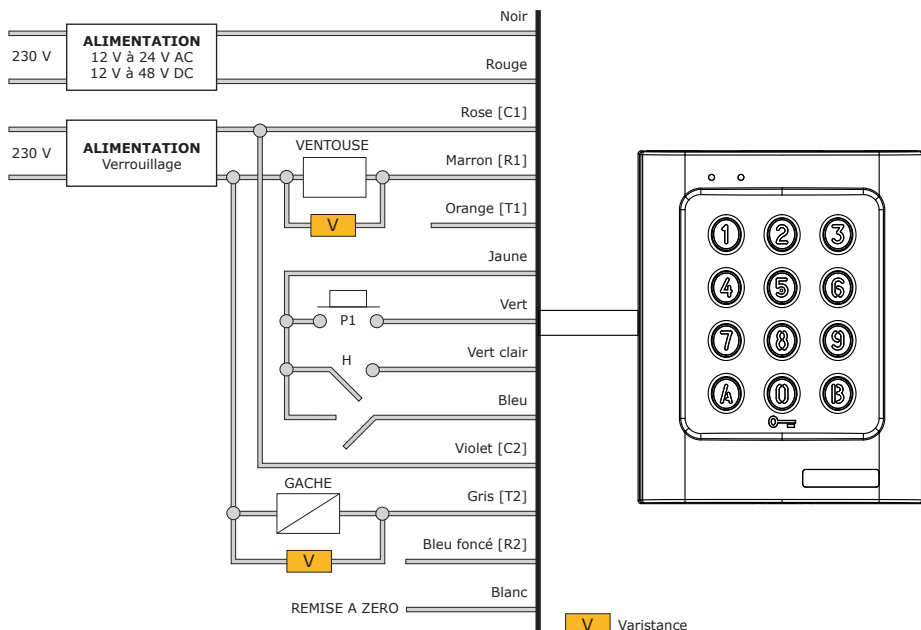

**V** Varistance

Fils de sortie	Correspondances
Noir	Alimentation 12 V ou 24 V AC ou DC
Rouge	Alimentation 12 V ou 24 V AC ou DC
Marron	Contact repos du relais 1
Rose	Commun du relais 1
Orange	Contact travail du relais 1
Jaune	Commun
Vert	Bouton intérieur de sortie relais 1 P1
Vert clair	Horloge H
Bleu	Changement de code utilisateur
Bleu foncé	Contact repos du relais 2
Violet	Commun du relais 2
Gris	Contact travail du relais 2
Blanc	Remise à zéro

*Ce produit est livré avec une varistance. Celle-ci doit être montée directement sur les bornes de la gâche (ventouse, moteur, ...) commandée par l'équipement. Si l'appareil fonctionne avec plusieurs gâches, chacune doit être équipée de varistance. La varistance limite les surtensions provoquées par le bobinage de la gâche - effet de self.*



**DGA**  
Digicode® avec électronique intégrée

**4] KIT DE MONTAGE**

	<b>Varistance 05D 680K</b>	<b>Clé mâle coudée pour vis TORX® T20</b>	<b>Vis TORX® à tête fraisée M4x10</b>	<b>Vis cruciforme à tête fraisée M4x30</b>	<b>Cheville plastique S5</b>
<b>DGA</b>	1	1	1	2	2

**5] MONTAGE**

Après avoir vérifié que le kit de montage est complet, vous allez pouvoir procéder à l'installation finale du produit. Réunissez le matériel approprié (Perceuse, tournevis, mètre,...) et suivez les recommandations de montage du DGA.

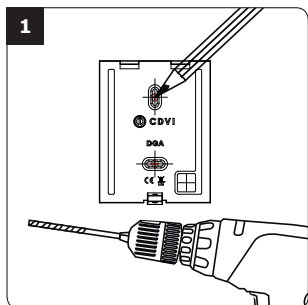

**1**  
A l'aide du DGA, prenez les marques et percez les 2 trous de fixation (forêt Ø 5 mm et profondeur minimum. = 35 mm) ainsi que l'ouverture pour le passage du câble électrique destiné au clavier.

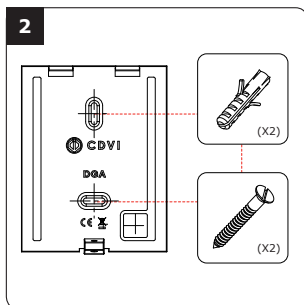

**2**  
Positionnez les 2 chevilles plastiques dans les trous. Puis Fixez le fond du DGA sur le support de votre choix, à l'aide des vis cruciformes à têtes fraisées. Passez le câble électrique du DGA dans son ouverture et fixez le à son support par le haut avec le crochet supérieur.

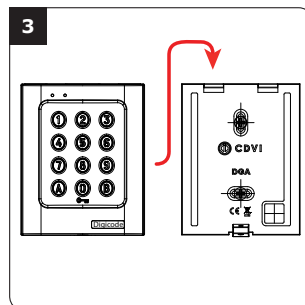

**3**  
Bloquez le DGA sur son support par l'intermédiaire de la vis TORX® et de son outil spécifique (clé mâle coudée). Pour finaliser le montage de ce produit, placez le cache-vis.

## 6] NOTES

A series of 20 horizontal dotted lines for notes.

**DGA**

Digicode® avec électronique intégrée

Lined area for technical drawing or notes, consisting of numerous horizontal dotted lines.

**Reference : G0301FR0293V02**  
**Extranet : EXE-CDVI\_IM DGA CMYK A5 NL-FR 02**

**\*G0301FR0293V02\***

**CDVI Benelux**

Otegemstraat 241, 8550 Zwevegem (Belgium)  
Tel.: +32 (0)56 73 93 00  
Fax: +32 (0)56 73 93 05

**CDVI**

FRANCE + EXPORT  
Phone: +33 (0)1 48 91 01 02  
Fax: +33 (0)1 48 91 21 21

**CDVI AMERICAS**

[CANADA - USA]  
Phone: +1 (450) 682 7945  
Fax: +1 (450) 682 9590

**CDVI**

BENELUX  
[BELGIUM - NETHERLAND - LUXEMBOURG]  
Phone: +32 (0) 56 73 93 00  
Fax: +32 (0) 56 73 93 05

**CDVI**

TAIWAN  
Phone: +886 (0)42471 2188  
Fax: +886 (0)42471 2131

**CDVI**

SUISSE  
Phone: +41 (0)21 882 18 41  
Fax: +41 (0)21 882 18 42

**CDVI**

CHINA  
Phone: +86 (0)10 62414516  
Fax: +86 (0)10 62414519

**CDVI**

IBÉRICA  
[SPAIN - PORTUGAL]  
Phone: +34 (0)935 390 966  
Fax: +34 (0)935 390 970

**CDVI**

ITALIA  
Phone: +39 0321 90 573  
Fax: +39 335 127 89 96

**CDVI**

MAROC  
Phone: +212 (0)5 22 48 09 40  
Fax: +212 (0)5 22 48 34 69

**CDVI**

SWEDEN  
[SWEDEN - DENMARK - NORWAY - FINLAND]  
Phone: +46 (0)31 760 19 30  
Fax: +46 (0)31 748 09 30

**CDVI**

UK  
[UNITED KINGDOM - IRELAND]  
Phone: +44 (0)1628 531300  
Fax: +44 (0)1628 531003

**CDVI DIGIT**

FRANCE  
Phone: +33 (0)1 41 71 06 85  
Fax: +33 (0)1 41 71 06 86

Alle informatie op dit document (foto's, tekeningen, karakteristieken en afmetingen) kunnen onderhevig zijn aan wijzigingen zonder voorafgaande vermelding.  
Toutes les informations mentionnées à titre indicatif sur le présent document (photos, dessins, caractéristiques techniques et dimensions) peuvent varier et sont susceptibles de modifications sans notification préalable.

*The installer's choice*  
**cdvigroup.com**